

Ponorné kalové čerpadlo 80 - GFHU - MH náhradní díly					
Police	Název	Číslo skladové položky	Číslo výkresu	ks	
102	SPIRÁLA „MH“		20-SV-7007	1	
107	VÝTLAČNÉ KOLENO		20-SV 715281	1	
160	VÍKO SVORKOVNICOVÉHO PROSTORU		20-SV 805968	1	
180	DNO OLEJOVÉ VANY		20-SV 804959	1	
230	OBEŽNÉ KOLO		20-SV-7084	1	
272	POŽÁRNÍ CHEMLONOVÁ HADICE JS 75B/g	VČETNĚ PŮLSPOUKY	20-665 134075 0010	1	
274	PASKA 9 x 600		20-548 241557 8000	1	
275	ŠPCINA 9		20-548 241557 8000	2	
321	LOŽSKO UR 6303Z C3		20-324 163030 0860	1	
323	LOŽSKO UR 320BC C3		20-324 232080 0030	1	
350	TĚLESO LOŽSKOVÉ SPONDI		20-SV-9748	1	
352	TĚLESO LOŽSKOVÉ HORNÍ		20-SV805 969	1	
360	VÍKO LOŽSKA		20-SV 533957	1	
400.1	TĚSNÍK KROUŽEK 18x24		20-278 413 104 0170	1	
400.2	TĚSNÍK KROUŽEK 12x18x2		20-722 819 018 2120	1	
400.3	TĚSNÍK KROUŽEK 108x152x1,5		20-278 819 018 2120	1	
411	KROUŽEK 5x9		20-722 811 005 0090	2	
412.1	KROUŽEK 190 x 5		20-273 111 014 7040	1	
412.2	KROUŽEK 240 x 3		20-273 111 014 7740	2	
412	KROUŽEK 160 x 3		20-273 111 014 6340	1	
433	MECHANICKÁ UCÁVKA ZŠ-ŠP-KK-28-80, UP 229		20-426 910 122 8800	1	
463	KRYCÍ PLECH		20-SV 537410	1	
502.1	TĚSNÍK KRUH OBEŽNĚHO KOLA		20-SV 518845	1	
502.2	TĚSNÍK KRUH SPIRÁLY		20-SV 518844	1	
550	PODLŮŽKA 8	ČSN 02 1740.0	20-311 131 400 0820	24	
550.1	PODLŮŽKA 6	ČSN 02 1740	20-311 131 400 0619	2	
554	PODLŮŽKA 5,3	ČSN 02 1702.1	20-311 132 010 0539	11	
554.1	PODLŮŽKA 8,4	ČSN 02 1740.1	20-311 132 010 0840	25	
554.2	PODLŮŽKA 6,4	ČSN 02 1702.1	20-311 132 010 0649	2	
576	DRŽADLO		20-4V 726 538	1	
811	TĚLESO STATORU		20-SV 904045	1	
813	ELEKTROMOTOR 4TMV 132S-2	EMBRNO	20-359 432 511 7018	1	
818	ROTOR 4 TMV 132S-4		20-359 432 511 7012	20-4V 735 972	1
824	KABEL HO7RN-F 6G1,5		20-341 999 999 0040	1	
826	TRÍMEN VÝVODKY		20-SV 527 389	1	
826.1	PRÝŽOVÁ VLOŽKA VÝVODKY		20-273 111 583 3640	1	
826.2	VLOŽKA VÝVODKY		20-273 111 583 9560	1	
826.3	PODLŮŽKA		20-SV 584 306	2	
834	VÝVODKA		20-SV 720 539	1	
835	SVORKOVNICE		20-SV 520 311	1	
839	ZEMNÍ SVORKA		20-SV 517 142	2	
897	PRÍRUBA		20-SV 716 416	1	
900	ŠROUB M6 x 25	DIN 933/A2	20-311 112 090 6250	2	
900.1	ŠROUB M8 x 25		20-991 511 165 5300	8	
900.2	ŠROUB M8 x 20	ČSN 02 1178.2	20-991 511 167 2500	3	
900.3	ŠROUB M8 x 30		20-991 511 087 1300	2	
900.4	ŠROUB DRŽADLA		20-991 511 168 9200	2	
900.5	ŠROUB M5x16	ČSN 02 1226.0	20-311 112 260 5160	3	
901	ŠROUB M6 x 12	ČSN 02 1103.2	20-311 112 030 6129	1	
901.1	ŠROUB M8 x 30		20-991 511 165 5400	1	
902.1	ŠROUB M8 x 20	ČSN 02 1176.2	20-311 112 760 8209	3	
902.3	ŠROUB M8 x 25	ČSN 02 1178.2	20-311 112 780 8250	2	
903	ŠROUB M8 x 35	ČSN 02 1178	20-991 511 165 5500	2	
904	ŠROUB M6 x 16	ČSN 02 1151.9	20-311 112 590 6160	2	
914	KONTROLNÍ ŠROUB		20-SV 116 529	1	
916	ZÁTKA M16x1,5	DIN 910	20-931 503 161 5000	1	
922	MATICE M8	DIN 934/A2	20-311 122 910 8000	21	
922.1	MATICE M8	ČSN 02 1401	20-311 122 010 8009	5	
922.2	MATICE OBEŽNĚHO KOLA		20-SV 109 685	2	
932	PODLŮŽKA 6,4	ČSN 02 1702.1	20-311 132 010 0649	2	
932.1	KROUŽEK POJISTNÝ 40		20-311 733 000 4000	1	
932.2	KROUŽEK POJISTNÝ 17		20-311 733 000 1700	1	
940	PERO Ø7x25		20-311 172 208 7250	1	

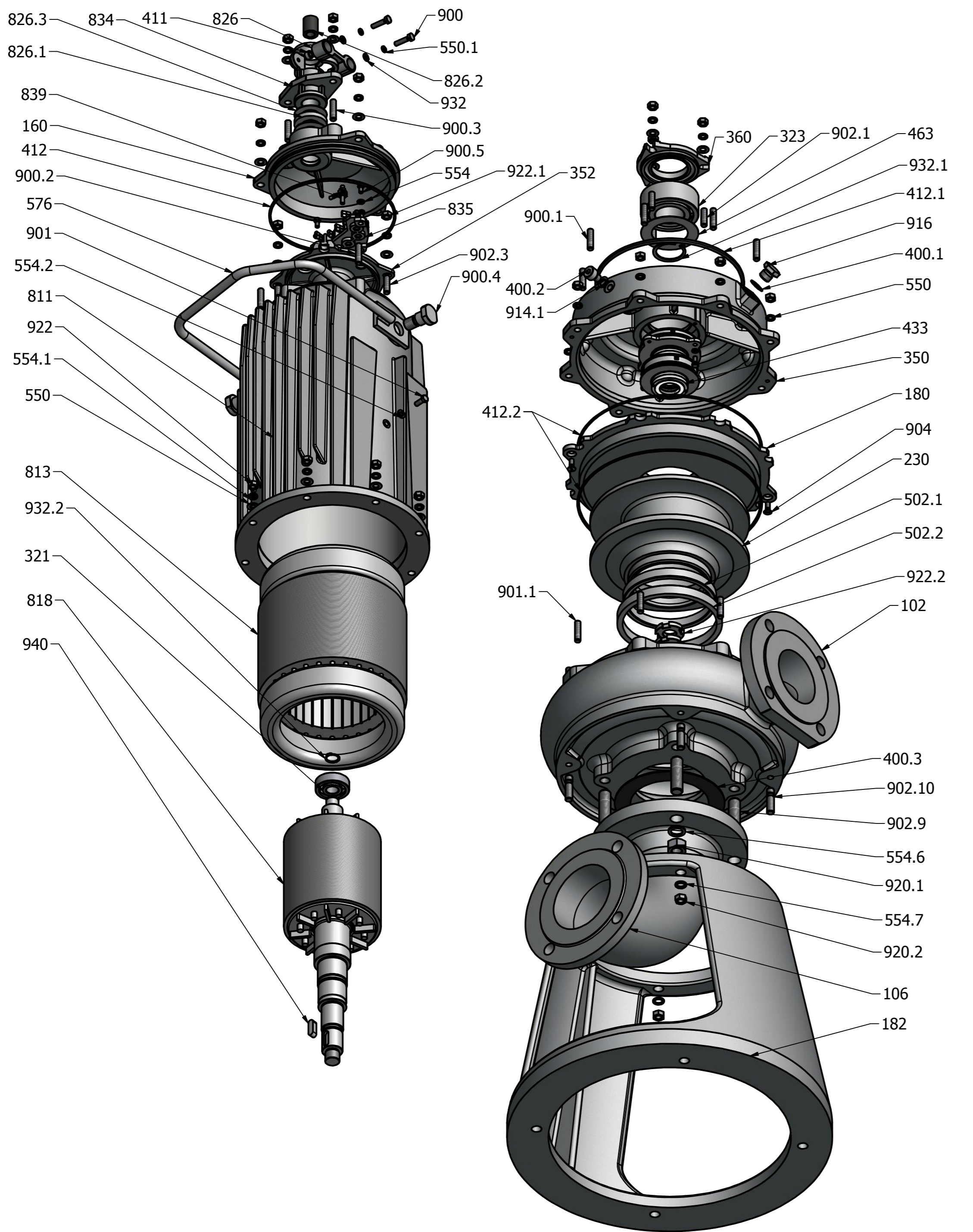

Ponorné kalové čerpadlo 80 - GFHU - SI náhradní díly					
Police	Název	Číslo skladové položky	Číslo výkresu	ks	
102	SPIRÁLA „SZ“, „S“		20-SV-1494	1	
106	SAD KOLENO		20-SV802 404	1	
160	VÍKO SVORKOVNICOVÉHO PROSTORU		20-SV805 968	1	
180	DNO OLEJOVÉ VANY		20-SV804 959	1	
181	MECHANICKÁ UCÁVKA 2-ŠP-KK-28-80, UP 229		20-426 910 122 8800	1	
182	STOJAN		20-SV802 137	1	
230	OBEŽNÉ KOLO		20-SV-7084	1	
321	LOŽSKO UR 6303Z C3		20-324 163 030 0860	1	
323	LOŽSKO UR 320BC C3		20-324 232 080 0030	1	
350	TĚLESO LOŽSKOVÉ SPONDI		20-SV-9748	1	
352	TĚLESO LOŽSKOVÉ HORNÍ		20-SV805 969	1	
360	VÍKO LOŽSKA		20-SV 533957	1	
400.1	TĚSNÍK KROUŽEK 18x24		20-278 413 104 0170	1	
400.2	TĚSNÍK KROUŽEK 12x18x2		20-722 819 018 2120	1	
400.3	KROUŽEK 108x152x1,5		20-278 819 018 2120	1	
411	KROUŽEK 5x9		20-722 811 005 0090	2	
412.1	KROUŽEK 190 x 5		20-273 111 014 7040	1	
412.2	KROUŽEK 240 x 3		20-273 111 014 7740	2	
412	KROUŽEK 160 x 3		20-273 111 014 6340	1	
433	MECHANICKÁ UCÁVKA ZŠ-ŠP-KK-28-80, UP 229		20-426 910 122 8800	1	
463	KRYCÍ PLECH		20-SV 537410	1	
502.1	TĚSNÍK KRUH OBEŽNĚHO KOLA		20-SV 518845	1	
502.2	TĚSNÍK KRUH SPIRÁLY		20-SV 518844	1	
550	PODLŮŽKA 8	ČSN 02 1740.0	20-311 131 400 0820	24	
550.1	PODLŮŽKA 6	ČSN 02 1740	20-311 131 400 0619	2	
554	PODLŮŽKA 5,3	ČSN 02 1702.1	20-311 132 010 0539	11	
554.1	PODLŮŽKA 8,4	ČSN 02 1740.1	20-311 132 010 0840	25	
554.2	PODLŮŽKA 6,4	ČSN 02 1702.1	20-311 132 010 0649	2	
554.6	PODLŮŽKA 16	ČSN 02 1740	20-311 131 400 1629	4	
554.7	PODLŮŽKA 10	ČSN 02 1740	20-311 131 400 1020	4	
576	DRŽADLO		20-4V 726 538	1	
811	TĚLESO STATORU		20-SV 904045	1	
813	ELEKTROMOTOR 4TMV 132S-2	EMBRNO	20-359 432 511 7018	1	
818	ROTOR 4 TMV 132S-4		20-359 432 511 7012	20-4V 735 972	1
824	KABEL HO7RN-F 6G1,5		20-341 999 999 0040	1	
826	TRÍMEN VÝVODKY		20-SV 527 389	1	
826.1	PRÝŽOVÁ VLOŽKA VÝVODKY		20-273 111 583 3640	1	
826.2	VLOŽKA VÝVODKY		20-273 111 583 9560	1	
826.3	PODLŮŽKA		20-SV 584 306	2	
834	VÝVODKA		20-SV 720 539	1	
835	SVORKOVNICE		20-SV 520 311	1	
839	ZEMNÍ SVORKA		20-SV 517 142	2	
900	ŠROUB M6 x 25	DIN 933/A2	20-311 112 090 6250	2	
900.2	ŠROUB M8 x 20		20-991 511 167 2500	3	
900.3	ŠROUB M8 x 30		20-991 511 087 1300	2	
900.4	ŠROUB DRŽADLA		20-991 511 168 9200	2	
900.5	ŠROUB M5x16	ČSN 02 1226.0	20-311 112 260 5160	3	
901	ŠROUB M6 x 12	ČSN 02 1103.2	20-311 112 030 6129	1	
901.1	ŠROUB M8 x 30		20-991 511 165 5400	1	
902.1	ŠROUB M8 x 20	ČSN 02 1176.2	20-311 112 760 8209	3	
902.3	ŠROUB M8 x 25	ČSN 02 1178.2	20-311 112 780 8250	2	
902.9	ŠROUB M 16 x 50	ČSN 02 1176	20-311 112 761 6509	4	
902.10	ŠROUB M 10 x 35	ČSN 02 1176	20-311 112 761 0359	4	
904	ŠROUB M6 x 16	ČSN 02 1151.9	20-311 112 590 6160	2	
914.1	KONTROLNÍ ŠROUB		20-SV 116 529	1	
916	ZÁTKA M16x1,5	DIN 910	20-931 503 161 5000	1	
920.1	MATICE M16	ČSN 02 1401.2	20-311 122 011 6009	4	
920.2	MATICE M10	ČSN 02 1401.2	20-311 122 011 0009	4	
922	MATICE M8	DIN 934/A2	20-311 122 910 8000	21	
922.1	MATICE M8		20-311 122 010 8009	5	
922.2	MATICE OBEŽNĚHO KOLA		20-SV 109 685	2	
932	PODLŮŽKA 6,4	ČSN 02 1702.1	20-311 132 010 0649	2	
932.1	KROUŽEK POJISTNÝ 40		20-311 733 000 4000	1	
932.2	KROUŽEK POJISTNÝ 17		20-311 733 000 1700	1	
940	PERO Ø7x25		20-311 172 208 7250	1	

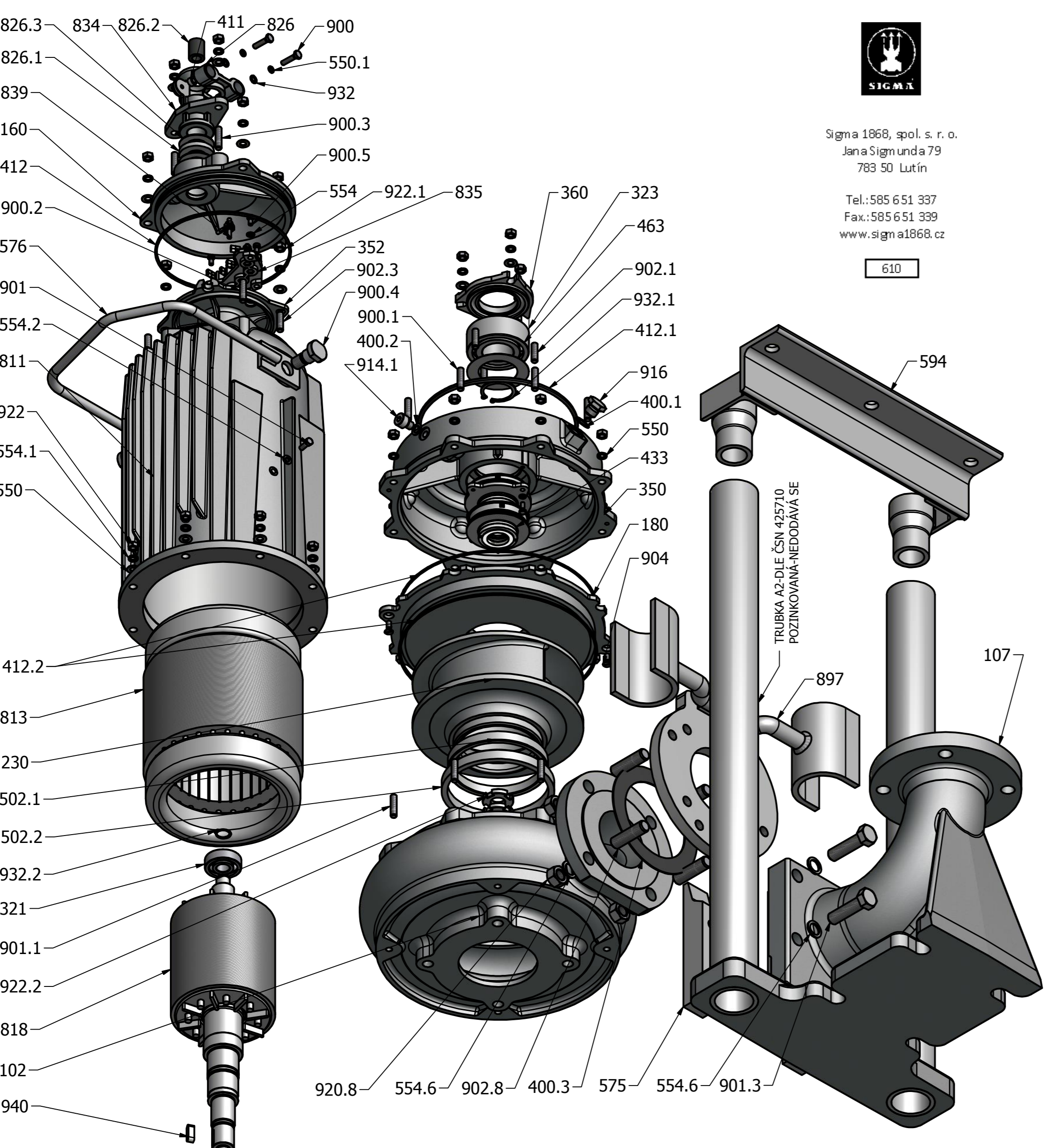

Ponorné kalové čerpadlo 80 - GFHU - SZ náhradní díly					
Police	Název	Číslo skladové položky	Číslo výkresu	ks	
102	SPIRÁLA „SZ“, „S“		20-SV1494	1	
107	KOLENO VÝTLAČNÉ		20SV 817 212	1	
160	VÍKO SVORKOVNICOVÉHO PROSTORU		20SV 805 968	1	
180	DNO OLEJOVÉ VANY		20SV 804 959	1	
230	OBEŽNÉ KOLO		20-SV-7084	1	
247	KROUŽEK 89 x 138 x 1,5		20-278 431 515 3600	1	
321	LOŽSKO UR 6303Z C3		20-324 163 030 0860	1	
323	LOŽSKO UR 320BC C3		20-324 232 080 0030	1	
350	TĚLESO LOŽSKOVÉ SPONDI		20-SV-9748	1	
352	TĚLESO LOŽSKOVÉ HORNÍ		20-SV805 969	1	
360	VÍKO LOŽSKA		20-SV 533957	1	
400.1	TĚSNÍK KROUŽEK 18x24		20-278 413 104 0170	1	
400.2	TĚSNÍK KROUŽEK 12x18x2		20-722 819 018 2120	1	
400.3	TĚSNÍK KROUŽEK 89x138x1,5		20-278 431 515 3600	1	
411	KROUŽEK 5x9		20-722 811 005 0090	2	
412.1	KROUŽEK 190 x 5		20-273 111 014 7040	1	
412.2	KROUŽEK 240 x 3		20-273 111 014 7740	2	
412	KROUŽEK 160 x 3		20-273 111 014 6340	1	
433	MECHANICKÁ UCÁVKA ZŠ-ŠP-KK-28-80, UP 229		20-426 910 122 8800	1	
463	KRYCÍ PLECH		20-SV 537430	1	
502.1	TĚSNÍK KRUH OBEŽNĚHO KOLA		20-SV 518845	1	
502.2	TĚSNÍK KRUH SPIRÁLY		20-SV 518844	1	
550	PODLŮŽKA 8	ČSN 02 1740.0	20-311 131 400 0820	24	
550.1	PODLŮŽKA 6	ČSN 02 1740	20-311 131 400 0619	2	
554	PODLŮŽKA 5,3	ČSN 02 1702.1	20-311 132 010 0539	11	
554.1	PODLŮŽKA 8,4	ČSN 02 1740.1	20-311 132 010 0840	25	
554.2	PODLŮŽKA 6,4	ČSN 02 1702.1	20-311 132 010 0649	2	
554.6	PODLŮŽKA 16	ČSN 02 1740	20-311 131 400 1629	4	
575	PRÍRUBA		20-SV 538 448	2	
576	DRŽADLO		20-4V 726 538	1	
594	PRÍHYTKA VODIČŮH TRUBEK		20-SV 721 53	1	
811	TĚLESO STATORU		20-SV 904045	1	
813	ELEKTROMOTOR 4TMV 132S-2	EMBRNO	20-359 432 511 7018	1	
818	ROTOR 4 TMV 132S-4		20-359 432 511 7012	20-4V 735 972	1
824	KABEL HO7RN-F 6G1,5		20-341 999 999 0040	1	
826	TRÍMEN VÝVODKY		20-SV 527 389	1	
826.1	PRÝŽOVÁ VLOŽKA VÝVODKY		20-273 111 583 3640	1	
826.2	VLOŽKA VÝVODKY		20-273 111 583 9560	1	
826.3	PODLŮŽKA		20-SV 584 306	2	
834	VÝVODKA		20-SV 720 539	1	
835	SVORKOVNICE		20-SV 520 311	1	
839	ZEMNÍ SVORKA		20-SV 517 142	2	
897	PRÍRUBA SPŮSTĚHOH ZARIŽENÍ		20-SV 726 362	1	
900	ŠROUB M6 x 25	DIN 933/A2	20-311 112 090 6250	2	
900.1	ŠROUB M8 x 25		20-991 511 165 5300	8	
900.2	ŠROUB M8 x 20		20-991 511 167 2500	3	
900.3	ŠROUB M8 x 30		20-991 511 087 1300	2	
900.4	ŠROUB DRŽADLA		20-991 511 168 9200	2	
900.5	ŠROUB M5x16	ČSN 02 1226.0	20-311 112 260 5160	3	
901	ŠROUB M6 x 12	ČSN 02 1103.2	20-311 112 030 6129	1	
901.1	ŠROUB M8 x 30		20-991 511 165 5400	1	
901.3	ŠROUB M16 x 60	ČSN 02 1103.1	20-311 112 091 6600	4	
902.1	ŠROUB M8 x 20	ČSN 02 1176.2	20-311 112 760 8209	3	
902.3	ŠROUB M8 x 25	ČSN 02 1178.2	20-311 112 780 8250	2	
902.8	ŠROUB M16 x 45	ČSN 02 1174.1	20-311 112 761 6		